

Installatiehandleiding

# GEWOON ZELF INSTALLEREN.

**STAP VOOR STAP UW GLASPAKKET  
NOKIA XS-2426G-B INSTALLEREN.**

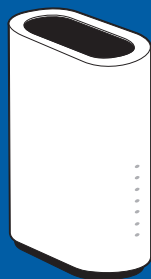

**STAP VOOR STAP UW  
GLASPAKKET  
INSTALLEREN**



# WELKOM BIJ CAIWAY.

Hartelijk dank voor uw keuze voor een glaspakket van Caiway. In deze installatiehandleiding vindt u alle informatie om het pakket zelf te kunnen installeren.

## Installeer het glaspakket.

- “1. Bereid de installatie voor.” op pagina 4
- “2. Sluit het glasmodem aan.” op pagina 8
- “3. Sluit internet aan.” op pagina 14
  
- “4. Sluit de telefoon aan.” op pagina 20
- “5. Sluit de tv-ontvanger aan.” op pagina 22
- “Geavanceerde internetopties.” op pagina 26
- “Contact.” op pagina 27

## Wanneer kunt u het glasmodem installeren?

U kunt het pakket vanaf de geplande wensdatum installeren. Volg deze instructies om uw internet en eventuele andere diensten direct te activeren.

### Tip

Installeer het glaspakket zo snel mogelijk na het aangegeven moment. Zo voorkomt u dat u betaalt voor diensten waarvan u nog geen gebruik maakt.

### Tip

Wanneer u nummerbehoud hebt aangevraagd voor Vaste Telefonie, dan krijgt u een tijdelijk telefoonnummer van ons ter beschikking. Dit tijdelijke nummer kunt u gebruiken totdat de nummerportering daadwerkelijk is doorgevoerd.

# 1. BEREID DE INSTALLATIE VOOR.

- Bepaal of er kabels (door)getrokken moeten worden.
- Zorg dat er een stopcontact aanwezig is dicht bij de glasvezelaansluiting.
- Controleer de inhoud van het glaspakket (zie de pagina hiernaast).

## Let op!

Tijdens de installatie heeft u tijdelijk geen beschikking over internet. Wanneer u telefonie bij in het glaspakket hebt, dan bent u tijdelijk niet bereikbaar via de vaste telefoonlijn.

## Hoe ziet de installatie van het glasmodem eruit?

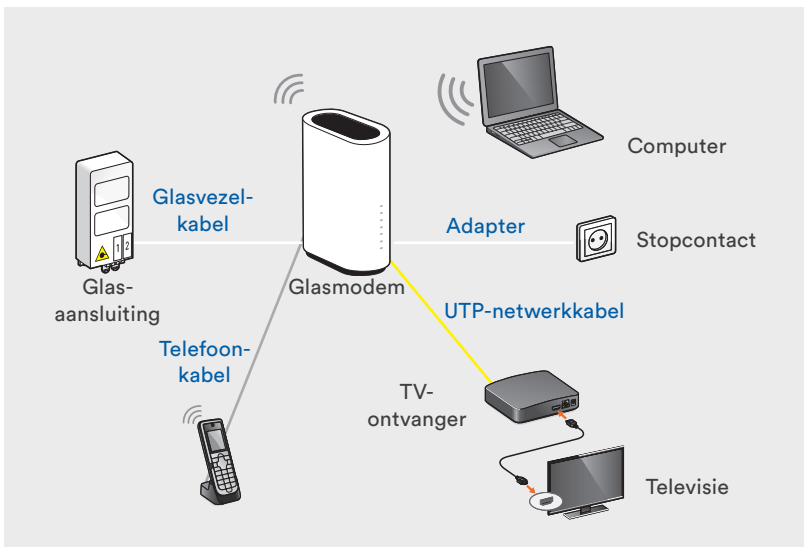

## Controleer de inhoud van het glaspakket.

Controleer, voordat u met installeren begint, of het glaspakket alle onderdelen bevat. Is het glaspakket niet compleet? Neem dan contact op met de Caiway Klantenservice via 088 2249 111.

A

- Installatiehandleiding (deze handleiding)
- Boorvoorbeeld voor muurbevestiging

B

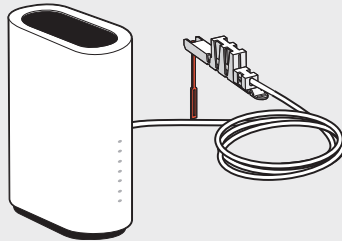

Glasmodem met glasvezelkabel

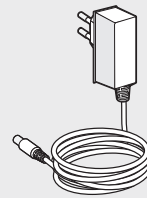

Adapter



Muurbevestiging



Netwerk/UTP-kabel (2m)



Telefoniekabel (1m)



Schroeven (2x)



Pluggen (2x)

## 1.1 Bereid de installatie van het glasmodem voor.

Op de plaats waar het glasvezelnetwerk de woning binnenkomt, is een glasaansluiting geplaatst. Deze glasaansluiting bevindt zich meestal in de hal, meterkast, woonkamer of kelder. Het glasmodem dat u gaat plaatsen komt binnen een afstand van 1 meter van de glasaansluiting te staan.

Voer ter voorbereiding op de glasmodeminstallatie de volgende handelingen uit:

1. Controleer of er een stopcontact aanwezig is bij de glasaansluiting. Is er geen stopcontact aanwezig is? Laat dan een stopcontact aanleggen door een erkende elektricien.
2. Leg de benodigde kabels vanaf de plaats waar het glasmodem komt te staan.
3. Verbreek de verzegeling van de glasaansluiting (zie instructies op de volgende pagina).

### Tip

De glasaansluiting ziet er uit zoals hieronder afgebeeld. Kunt u de glasaansluiting niet vinden, of ziet deze er anders uit? Neem dan contact op met de Caiway Klantenservice via 088 2249 111.

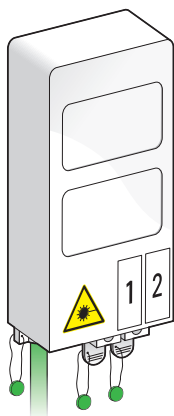

## 1.2 Verbreek de verzegeling van de glasaansluiting.

De glasaansluiting is verzegeld toen deze in de woning werd geplaatst. Dit kunt u herkennen aan de metalen draadjes met een groen label.

1. Knip met een kniptang de verzegeling van poort 1 los en haal de verzegeling eraf. Poort 1 is altijd de **actieve poort** voor de glasdiensten van Caiway. Laat de overige verzegelingen zitten.

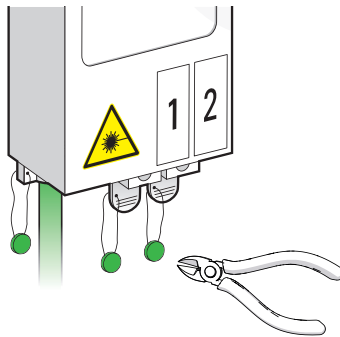

### Let op!

Zit de verzegeling door beide poorten? Verwijder dan deze verzegeling.

U heeft de voorbereidingen gedaan.

U kunt nu beginnen aan de installatie van het glasmodem.

## 2. SLUIT HET GLASMODEM AAN.

### 2.1 Plaats het glasmodem.

1. Zet het glasmodem neer of hang deze op aan de muur op ongeveer 1 meter van de glasaansluiting. Zorg ervoor dat het glasmodem 10 centimeter ruimte boven en 5 centimeter aan beide zijanten heeft voor een goede warmteafgifte en wifiprestaties.

Het glasmodem is klaar om aangesloten te worden.

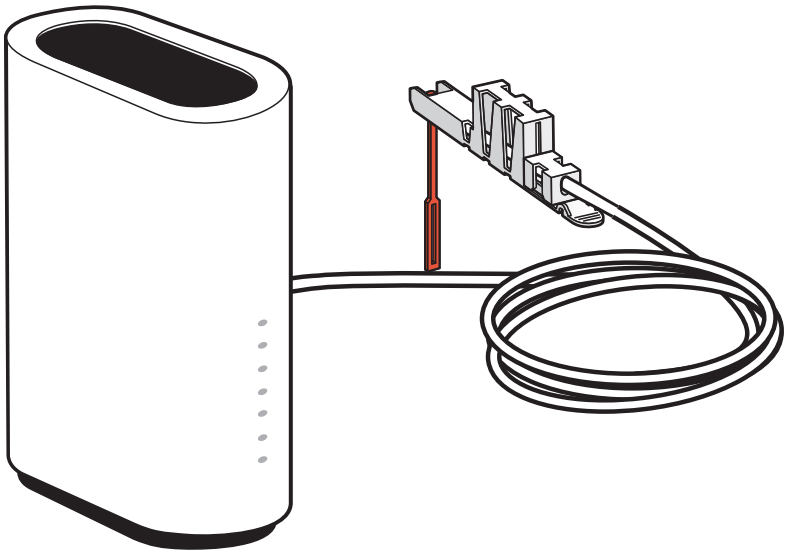



## 2.2 Verwijder de lege huls van de glasaansluiting.

De actieve poort van de glasaansluiting is de poort waarvan u de verzegeling heeft verwijderd bij de voorbereiding. Verwijder de lege huls uit deze actieve poort als volgt:

1. Haal het lipje eerst een klein beetje naar u toe (1) en schuif de huls naar buiten (2).

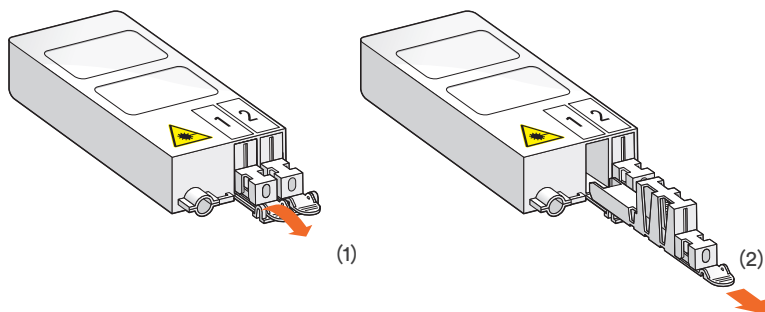

De actieve poort is nu leeg. Bewaar de lege huls. Deze heeft u niet meer nodig voor de installatie, maar u dient deze bijvoorbeeld bij een verhuizing terug te plaatsen.

## 2.3 Sluit het glasmodem aan op de glasaansluiting.

1. Verwijder het rode beschermkapje van de glasvezelconnector die aan het glasmodem is gemonteerd. Hierdoor wordt het uiteinde van de glasvezelkabel zichtbaar.

### Let op!

Raak de glasvezelkabel niet aan en laat de kabel niet knikken, dit kan leiden tot storingen.

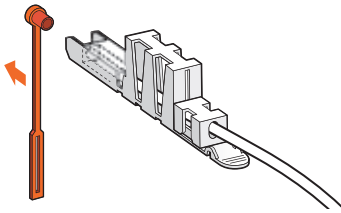

2. Schuif de glasvezelconnector direct in de lege actieve poort van de glasaansluiting.

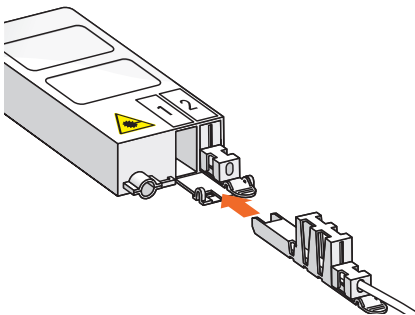

Wanneer u bij het inschuiven een duidelijke klik hoort, dan is de glasvezelconnector juist aangesloten. Het is op dezelfde manier ingeschoven als de huls van de andere poort.

Hoort u niet in één keer een duidelijke klik? Beweeg de glasvezelconnector een beetje heen en weer. U mag hierbij wat kracht gebruiken.

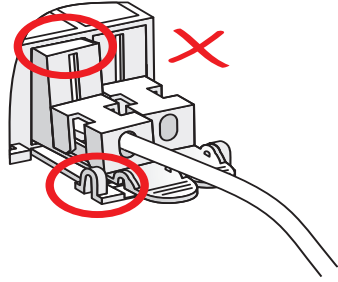
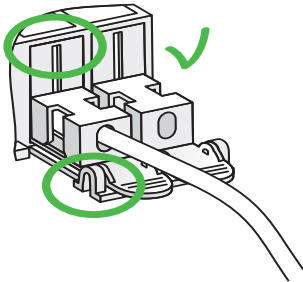

Het glasmodem is aangesloten op de glasaansluiting.

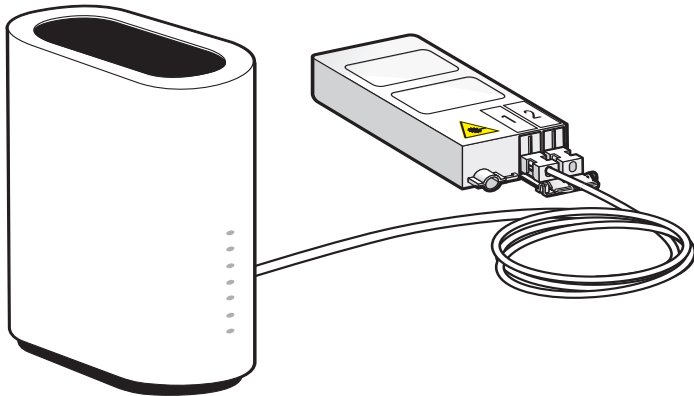

## 2.4 Sluit het glasmodem aan op het stopcontact en druk het ON/OFF knopje in dat achter op het modem zit.

Sluit het glasmodem aan op het stopcontact. Gebruik hiervoor de meegeleverde adapter. Tijdens het opstarten van het glasmodem knippert of brandt **POWER** continu.

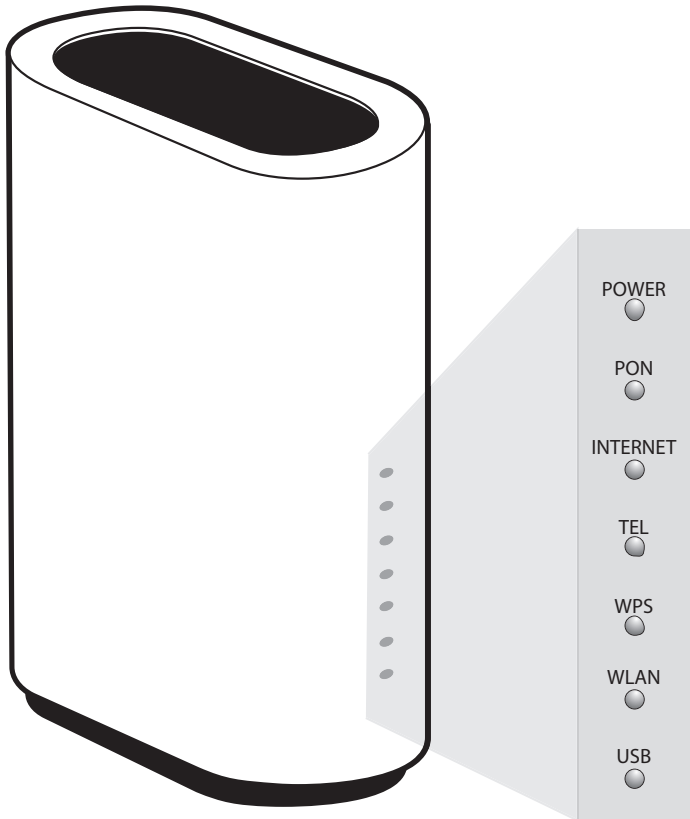

Het glasmodem is volledig opgestart als de volgende lampjes groen branden:

- **POWER**
- **PON**
- **INTERNET**
- **WLAN**

**Let op!**

Het duurt maximaal 10 minuten voordat het glasmodem volledig is opgestart.

Is het glasmodem opgestart en branden de lampjes correct? Ga dan naar hoofdstuk “3. Sluit internet aan.” op pagina 14.

Branden de lampjes op het glasmodem anders?

1. Controleer of er stroom op het glasmodem staat.
2. Controleer of de glasvezelconnector juist is ingeschoven, zie “2.3 Sluit het glasmodem aan op de glasaansluiting.” op pagina 10.

**Wat doet u als het POWER lampje rood is of niet brandt?**

Haal de stroom gedurende 1 minuut van het glasmodem af en sluit hem daarna weer aan. Brandt er nog steeds geen POWER lampje? Druk aan de achterkant van het glasmodem het ON/OFF knopje in.

**Wat doet u als het LINK lampje niet knippert?**

Controleer of u het glasmodem op de juiste wijze hebt aangesloten op de glasaansluiting en of de voorgemonteerde glasvezelkabel goed in de glasvezelconnector zit. Zie: “2.3 Sluit het glasmodem aan op de glasaansluiting.” op pagina 10.

Blijft het probleem aanhouden? Bel naar de Caiway Klantenservice via 088 2249 111.

## 3. SLUIT INTERNET AAN.

U kunt op twee manieren internet aansluiten:

- Bedraad (vanaf pagina 14).
- Draadloos (vanaf pagina 15)

Tevens kunt u de wifi naam/wachtwoord zelf aanpassen (vanaf pagina 17).

### 3.1 Sluit bedraad internet aan.

1. Leg een UTP-kabel vanaf het glasmodem naar de plaats waar uw apparaat staat die u bekabeld wilt aansluiten.

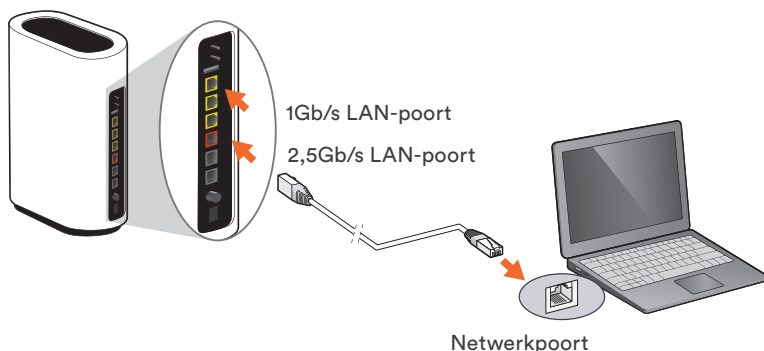

2. Verbind met de UTP-kabel het glasmodem (klantapparaten die geschikt zijn voor 2,5Gb/s op oranje LAN-poort en overige producten op gele LAN-poorten) met uw apparaat die u bekabeld wilt aansluiten (netwerpoort).
3. Wacht enkele seconden tot het icoon voor netwerken op verbonden staat. Bij Windows  en MacOS  vindt u deze in de taakbalk (de zichtbaarheid van het icoon is afhankelijk van uw instellingen).

Uw apparaat dat u bekabeld wilt aansluiten is verbonden met het glasmodem.

## 3.2 Sluit draadloos internet aan.

### Tip

Wat kunt u verwachten van de wifi-verbinding?

De wifi in het glasmodem is geschikt voor kleine woningen (1 woonlaag tot 5 meter rondom het glasmodem).

Voor grotere woningen adviseren we om extra wifi-mesh apparatuur in gebruik te nemen. Via [caiway.nl](http://caiway.nl) vindt u daar meer informatie over.

Voor draadloos internet heeft u de SSID (wifi-netwerknnaam) en WiFi Key ook wel WPA Key genoemd (wifi-wachtwoord) nodig.

Deze gegevens vindt u op de sticker die op de onderkant van het glasmodem zit. Maak een foto van de sticker. Deze foto kan later gebruikt worden bij het instellen van uw wifi-apparatuur.

Past u later zelf het wachtwoord aan? Dan is dit niet nodig.

## Stel een nieuw netwerk in voor uw Windows besturingssysteem (Windows 10).

1. Klik op het icoon voor draadloze netwerken. Deze vindt u in de taakbalk naast de klok. De beschikbare draadloze netwerken verschijnen.



2. Klik op het wifi-netwerk (SSID) van het glasmodem om verbinding te maken (zie onderkant van het glasmodem).



3. Klik op *Verbinding maken*.
4. Vul de netwerkbeveiligingssleutel (WiFi Key) in om verbinding te maken (zie onderkant van het glasmodem; hoofdlettergevoelig!).

5. Klik op *Volgende*. Wacht enkele seconden tot het icoon voor draadloze netwerken op verbonden staat.



Uw computer heeft nu verbinding met het draadloze netwerk.

## Stel een nieuw netwerk in voor uw Mac besturingssysteem (MacOS).

1. Klik op het icoon voor draadloze netwerken. Deze vindt u in de taakbalk naast de klok. De beschikbare draadloze netwerken verschijnen.



2. Klik op het wifi-netwerk (SSID) van het glasmodem om verbinding te maken (zie onderkant van het glasmodem).



3. Vul de netwerkbeveiligingsleutel (WiFi Key) in om verbinding te maken (zie onderkant van het glasmodem; hoofdlettergevoelig!).
4. Klik op *Verbind*. Wacht enkele seconden tot het icoon voor draadloze netwerken op verbonden staat.



Uw Mac heeft nu verbinding met het draadloze netwerk.



### 3.3 Wijzig de naam en het wachtwoord van uw wifi-netwerk.

De wifi van uw glasmodem is direct klaar voor gebruik.

Voor uw veiligheid raden we aan om de wifi-naam en -wachtwoord te wijzigen. Dit doet u als volgt:

1. Open de internet-browser en voer de volgende url in:  
<http://192.168.1.254>
2. Log in met de gegevens die onderop het glasmodem staan.  
**Username:** beheer  
**Password:** zie onderkant glasmodem voor het wachtwoord.



3. Klik vervolgens op [Login](#). U bent nu ingelogd op uw glasmodem.
4. Klik in het linkermenu op [Network](#) en vervolgens op [Wireless 2.4GHZ](#).
5. Kies een nieuwe naam voor uw wifi-netwerk.  
**SSID Name:** kies hier een geschikte wifi-netwerknnaam.  
**WPA Key:** kies hier een nieuw wifi-wachtwoord.



### Let op!

Vervang altijd alle wachtwoorden die je ontvangt door een eigen wachtwoord. Gebruik een persoonlijk wachtwoord die voldoet aan de volgende eisen:

- 8-24 karakters
- Minimaal 2 van de 3 karaktertypes: letters, nummers en/of leestekens
- Het eerste karakter is een letter of een nummer
- Wachtwoord is nog niet eerder gebruikt.

6. Klik op [Save](#).
7. Klik in het linkermenu op [Network](#) en vervolgens op [Wireless 5 GHz](#).
8. Herhaal stap 5 en 6 voor het 5 GHz-netwerk met hetzelfde wifi-netwerknnaam ([SSID Name](#)) en hetzelfde wifi-wachtwoord ([WPA Key](#)).

Uw netwerk heeft nu een nieuwe netwerknnaam en wachtwoord. Vervolgens kan u uw wifi-apparaten opnieuw laten verbinden met dit netwerk.

**Tip**

Schrijf de gewijzigde wifi-netwerknamen en -wachtwoorden op in de onderstaande tabel. Berg deze gegevens uit het zicht van de buitenwereld op in verband met de veiligheid van uw netwerk.

Inloggen op wifi-modem Gebruikersnaam	Inloggen op wifi-modem Wachtwoord
Wifi-netwerknamen (SSID Name)	Wifi-wachtwoord (WPA Key)

## 4. SLUIT DE TELEFOON AAN.

Heeft u een glaspakket met telefonie besteld? Volg dan onderstaande stappen.

U sluit zo de telefoon aan op het glasmodem. Zorg ervoor dat u een telefoonkabel aanlegt naar de plaats waar de telefoon staat. Is er al een telefoonkabel aangelegd, dan kunt u deze blijven gebruiken. Heeft u een DECT-telefoon met één of meer draadloze toestellen, sluit de telefoonkabel dan aan op het **basisstation**.

1. Sluit de telefoon met een telefoonkabel aan op het glasmodem via de grijze telefoonpoort genaamd TEL1.

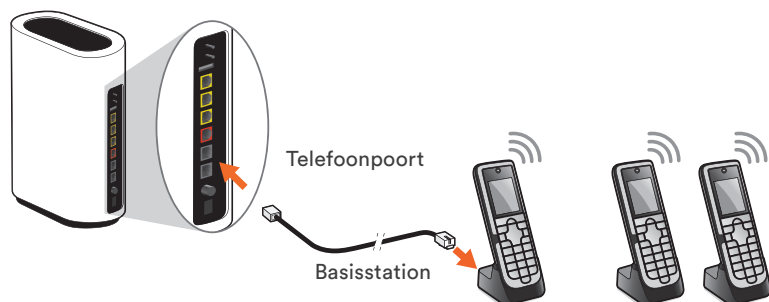

2. Controleer of de telefoon werkt door 1233 of 1200 te bellen.

Hoort u een kiestoon en kunt u bellen? Dan is de telefoon goed aangesloten.

Heeft de telefoon geen kiestoon? Controleer:

- of het telefoonlampje **TEL** op het glasmodem brandt.
- of de telefoonkabel juist is aangesloten op de grijze telefoonpoort genaamd TEL1.

Hoort u een kiestoon en kunt u bellen? Dan is de telefoon goed aangesloten.

Kunt u nog steeds niet bellen?

Neem dan contact op met de Caiway Klantenservice via 088 2249 111.

## 5. SLUIT DE TV-ONTVANGER AAN.

Voor televisie via glasvezel legt u een UTP-kabel vanaf het glasmodem naar de plaats waar uw televisie staat.

1. Steek de UTP-kabel in het glasmodem in één van de 3 gele LAN-poorten.



2. Haal de tv-ontvanger uit de doos en plaats deze bij uw televisie.
3. Verbind de tv-ontvanger met uw televisie door middel van de meegeleverde HDMI-kabel. Onthoud op welke HDMI-poort je de tv-ontvanger hebt aangesloten.

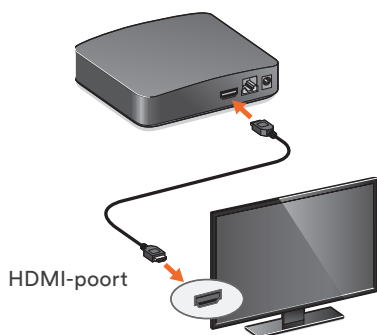

### Let op!

Als uw televisie geen HDMI-aansluiting heeft, neem dan contact op met de Caiway Klantenservice 088 2249 111.

4. Steek de UTP-kabel die van het glasmodem komt in de tv-ontvanger (A).
5. Sluit de tv-ontvanger aan op het stopcontact. Gebruik hiervoor de meegeleverde adapter (B).

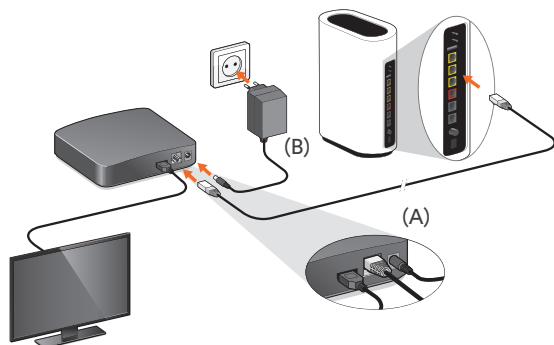

#### Let op!

De tv-ontvanger start automatisch op. Het lampje aan de voorkant gaat branden. Zet de tv-ontvanger tijdens het opstarten NIET uit.

Het opstarten kan tot 15 minuten duren. Er kunnen automatische updates plaatsvinden. Het standby lichtje knippert dan blauw.

6. Zet uw televisie aan.  
Op de afstandsbediening van uw televisie vindt u een 'Source'-knop. Druk op deze knop en selecteer de juiste ingang van de tv-ontvanger. Selecteer als 'Source' de HDMI-poort waarop u de tv-ontvanger heeft aangesloten.

Verschijnt er na het opstarten een tv-programma in beeld?

Gefeliciteerd, u kunt nu televisiekijken en gebruikmaken van de interactieve tv-diensten via glasvezel.

Ziet u het beeld niet op uw televisie? Controleer:

- of u de juiste HDMI-poort hebt geselecteerd.
- of de UTP-kabel in de juiste poort in het glasmodem is aangesloten.
- of er een directe UTP-kabelverbinding is tussen het glasmodem en de tv-ontvanger.

## 5.1 Sluit een extra interactieve tv-ontvanger aan.

U kunt een extra interactieve tv-ontvanger aanvragen en aansluiten op uw glasvezelmodem. Voor het aansluiten van een extra interactieve tv-ontvanger volgt u dezelfde stappen als voor uw eerste interactieve tv-ontvanger.

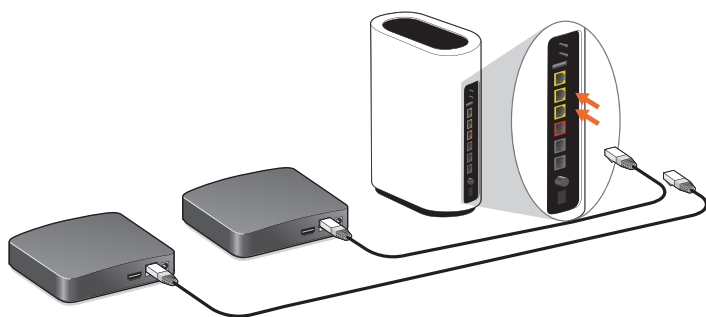

Gefeliciteerd, u hebt de installatie succesvol afgerond.

Veel plezier met uw Interactieve TV van Caiway.





# GEAVANCEERDE INTERNETOPTIES.

## Port forwarding/DMZ/UPnP

Maakt u gebruik van port forwarding/DMZ/UPnP voor bijvoorbeeld een server of alarm/camerasysteem zonder cloud en werkt dit niet? Dan heeft u waarschijnlijk een CGNAT adres. Het WAN IP-adres dat uw modem krijgt begint dan met 100. Om gebruik te kunnen maken van port forwarding/DMZ/UPnP heeft uw modem een dynamisch IP adres nodig. Dit kan u instellen via de Mijn Caiway omgeving.

1. Ga in de Mijn Caiway omgeving naar *Producten* en druk op *Huidig abonnement* aanpassen.
2. Ga naar *2 Wil je extra internet opties?* en selecteer *Dynamisch IP*.
3. Ga verder en voltooi de bestelling.

Na maximaal 4 uur heeft u een dynamisch IP adres dat gebruikt kan worden voor port forwarding, DMZ en UPnP.

## Bridge modus

Dit glasmodem ondersteunt voornamelijk geen bridge functionaliteit. Mocht u wel een bridge modem willen gebruiken dan kan u kiezen voor een vrije modem keuze optie waarbij u een eigen modem kan activeren op ons netwerk. Kijk daarvoor op [caiway.nl/klantenservice/vrije-modemkeuze/](http://caiway.nl/klantenservice/vrije-modemkeuze/).

## Overige instellingen

Ga voor meer informatie over geavanceerde internetopties naar [caiway.nl/klantenservice/internet-en-wifi/wifi-instellingen/](http://caiway.nl/klantenservice/internet-en-wifi/wifi-instellingen/).

# CONTACT.

## Vragen of hulp nodig?

- Hoe stel ik mijn Caiway e-mailadres in op mijn computer, laptop, tablet en telefoon?
- Hoe stel ik mijn voicemail in?
- Hoe kan ik mijn betaalgegevens inzien?
- Hoe verbeter ik mijn draadloze bereik?

Vind het antwoord snel en eenvoudig op deze en al uw andere vragen op [www.caiway.nl/klantenservice](http://www.caiway.nl/klantenservice). Hier vindt u ook video-uitleg van de veel gestelde vragen.

## Onze wifi-pagina

Voor al uw vragen over wifi gaat u naar [caiway.nl/wifi](http://caiway.nl/wifi). Hier staan de veel gestelde vragen en antwoorden over wifi, onze servicevideo's en handige tips en trucs voor het gebruik van wifi.

## Klantenservice

Wilt u liever een medewerker spreken, dan kunt u contact opnemen met onze Klantenservice op telefoonnummer 088 2249 111.

Caiway is een handelsnaam van DELTA Fiber Nederland B.V.

Ondanks alle aan deze handleiding bestede zorg kan DELTA Fiber Nederland B.V. geen aansprakelijkheid aanvaarden voor schade die het gevolg is van enige onvolkomenheden of fouten in deze uitgave. De handleiding is uitdrukkelijk niet bedoeld ter nadere invulling of toelichting op de algemene voorwaarden. Derhalve kunnen er geen rechten aan ontleend worden.

© november 2023, Caiway.

Deze handleiding is met de grootst mogelijke zorg samengesteld. Mocht u onverhoopt toch een fout ontdekken dan vragen wij u vriendelijk of u dit aan ons door wilt geven.

