

Installatiehandleiding
Nokia XS-2426G-A

Gewoon zelf je glaspakket installeren



Stap voor stap je
glaspakket
installeren



Welkom bij DELTA

Hartelijk dank voor jouw keuze voor een glaspakket van DELTA. In deze installatiehandleiding vind je alle informatie om het pakket zelf te kunnen installeren.

Installeer het glaspakket

- Zo bereid je de installatie voor (vanaf pagina 4)
- Sluit het glasmodem aan (vanaf pagina 8)
- Sluit internet aan en stel wifi in (vanaf pagina 14)

- Sluit de telefoon aan (vanaf pagina 20)
- Sluit de tv-ontvanger aan (vanaf pagina 22)
- Contact (vanaf pagina 25)

Wanneer kun je het glasmodem installeren?

Je kunt het pakket direct na ontvangst installeren. Volg deze instructies om je internet en eventuele andere diensten direct te activeren.

Tip

Installeer het glaspakket zo snel mogelijk na het aangegeven moment. Zo voorkom je dat je betaalt voor diensten die je nog niet gebruikt.

Tip

Heb je nummerbehoud aangevraagd voor Vaste Telefonie? Zodra het glasmodem is geïnstalleerd, dan zetten we je telefoonnummer over naar je glasmodem. Wil je dat niet, sluit dan het glasmodem nog niet aan, maar pas op het door jouw gewenste moment.

1. Zo bereid je de installatie voor

- Bepaal of er kabels (door)getrokken moeten worden.
- Zorg dat er een stopcontact aanwezig is dicht bij de glasvezelaansluiting.
- Controleer de inhoud van het glaspakket (zie de pagina hiernaast).

Let op!

Tijdens de installatie heb je tijdelijk geen beschikking over internet. Heb je voor telefonie gekozen, dan ben je tijdelijk niet bereikbaar via de vaste telefoonlijn.

Hoe ziet de installatie van het glasmodem eruit?

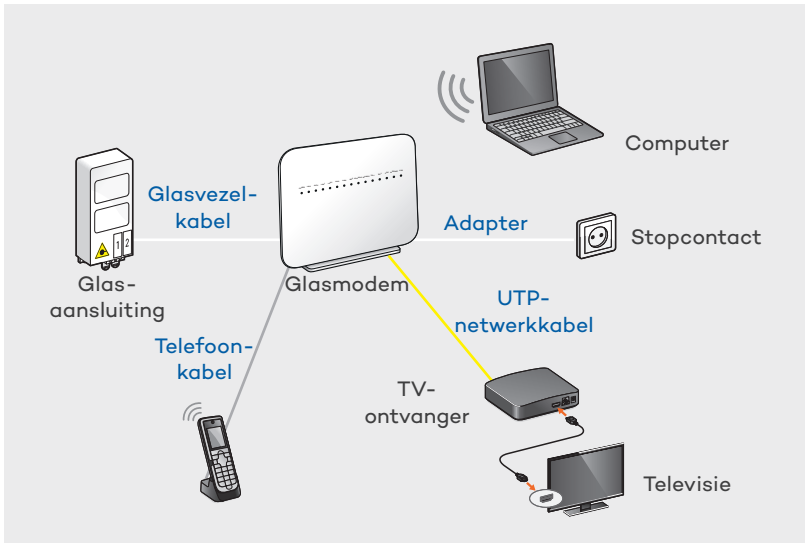

1.1 Controleer de inhoud van het glaspakket

Controleer, voordat je met installeren begint, of het glaspakket alle onderdelen bevat. Is het glaspakket niet compleet? Neem dan contact op met de DELTA Klantenservice via 0118 - 22 55 25.

A

- Installatiehandleiding (deze handleiding)
- Boorvoorbeeld voor muurbevestiging

B

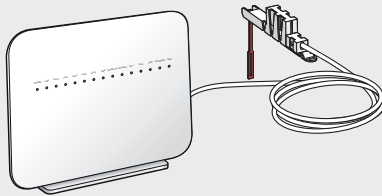

Glasmodem met glasvezelkabel

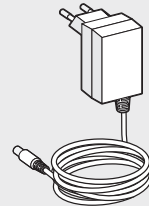

Adapter



Netwerk/UTP-kabel (2m)



Telefoniekabel (1m)



Schroeven (2x)



Pluggen (2x)

1.2 Bereid de installatie van het glasmodem voor

Op de plaats waar het glasvezelnetwerk de woning binnenkomt, is een glasaansluiting geplaatst. Deze glasaansluiting bevindt zich meestal in de hal, meterkast, woonkamer of kelder. Het glasmodem dat je gaat plaatsen komt binnen een afstand van 1,5 meter van de glasaansluiting te staan.

Voer ter voorbereiding op de glasmodeminstallatie de volgende handelingen uit:

1. Controleer of er een stopcontact aanwezig is bij de glasaansluiting. Is er geen stopcontact aanwezig is? Laat dan een stopcontact aanleggen door een erkende elektricien.
2. Leg de benodigde kabels vanaf de plaats waar het glasmodem komt te staan.
3. Verbreek de verzegeling van de glasaansluiting (zie instructies op de volgende pagina).

Tip

De glasaansluiting ziet er uit zoals hieronder afgebeeld. Kan je de glasaansluiting niet vinden, of ziet deze er anders uit? Neem dan contact op met de DELTA Klantenservice via 0118 - 22 55 25.

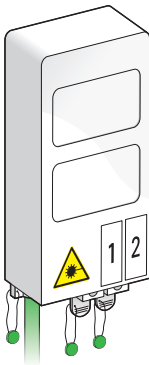

1.3 Verbreek de verzegeling van de glasaansluiting

De glasaansluiting is verzegeld toen deze in de woning werd geplaatst. Dit kun je herkennen aan de metalen draadjes met een groen label.

1. Knip met een kniptang de verzegeling van poort 1 los en haal de verzegeling eraf. Poort 1 is altijd de **actieve poort** voor de glasdiensten van DELTA. Laat de overige verzegelingen zitten.

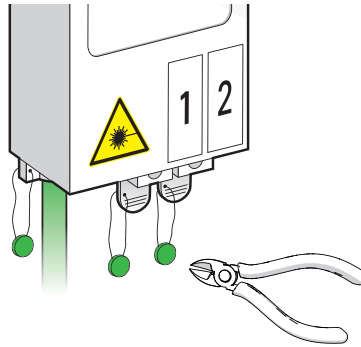

Let op!

Zit de verzegeling door beide poorten? Verwijder dan deze verzegeling.

Je hebt de voorbereidingen gedaan.

Je kunt nu beginnen aan de installatie van het glasmodem.

2.2 Verwijder de lege huls van de glasaansluiting

De actieve poort van de glasaansluiting is de poort waarvan je de verzegeling hebt verwijderd bij de voorbereiding. Verwijder de lege huls uit deze actieve poort als volgt:

1. Haal het lipje eerst een klein beetje naar je toe (1) en schuif de huls naar buiten (2).

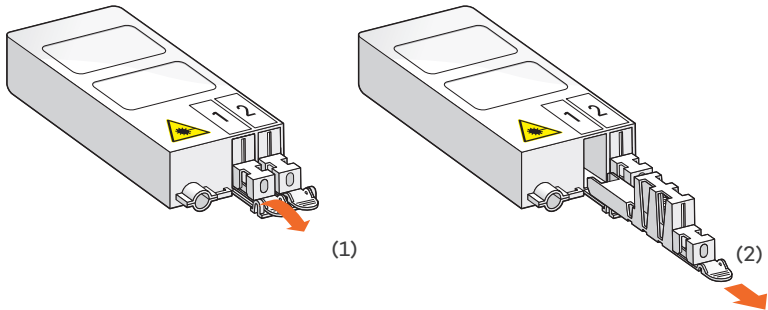

De actieve poort is nu leeg. Bewaar de lege huls. Deze heb je niet meer nodig voor de installatie, maar je dient deze bijvoorbeeld bij een verhuizing terug te plaatsen.

2.3 Sluit het glasmodem aan op de glasaansluiting

1. Verwijder het rode beschermkapje van de glasvezelconnector die aan het glasmodem is gemonteerd. Hierdoor wordt het uiteinde van de glasvezelkabel zichtbaar.

Let op!

Raak de glasvezelkabel niet aan en laat de kabel niet knikken, dit kan leiden tot storingen.

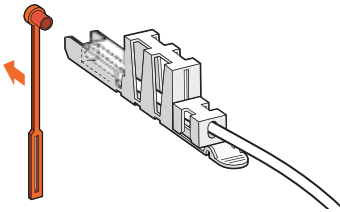

2. Schuif de glasvezelconnector direct in de lege actieve poort van de glasaansluiting.

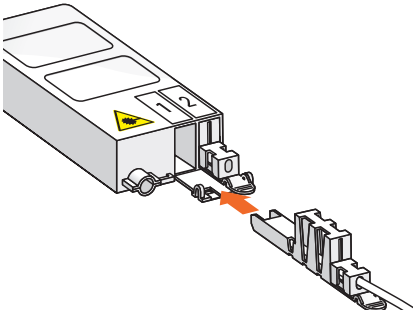

Wanneer je bij het inschuiven een duidelijke klik hoort, dan is de glasvezelconnector juist aangesloten. Het is op dezelfde manier ingeschoven als de huls van de andere poort.

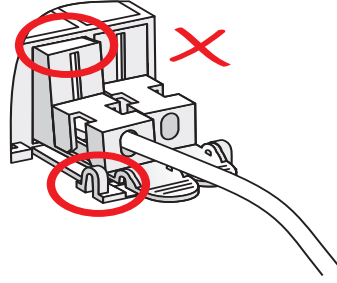
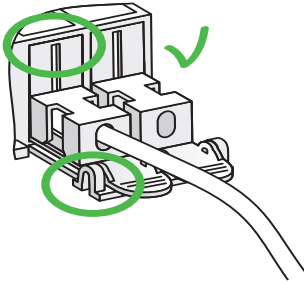

Het glasmodem is aangesloten op de glasaansluiting.

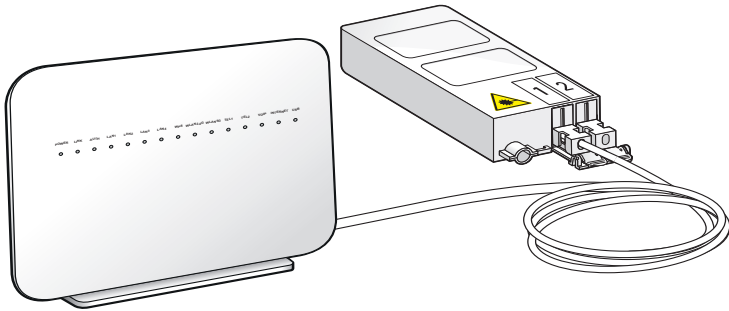

2.4 Sluit het glasmodem aan op het stopcontact en druk het ON/OFF knopje in dat achter op het modem zit

Sluit het glasmodem aan op het stopcontact. Gebruik hiervoor de meegeleverde adapter. Tijdens het opstarten van het glasmodem knippert **POWER** continu.

Het glasmodem is volledig opgestart als de volgende lampjes groen branden:

- **POWER**
- **LINK**
- **AUTH**
- **INTERNET**
- **WLAN2.4G**
- **WLAN5G**

Let op!

Het duurt maximaal 10 minuten voordat het glasmodem volledig is opgestart.

Is het glasmodem opgestart en branden de lampjes correct? Ga dan naar hoofdstuk “3. Sluit internet aan” op pagina 14.

Branden de lampjes op het glasmodem anders?

1. Controleer of er stroom op het glasmodem staat.
2. Controleer of de glasvezelconnector juist is ingeschoven, zie “2.3 Sluit het glasmodem aan op de glasaansluiting” op pagina 10.

Wat doe je als het POWER lampje rood is of niet brandt?

Haal de stroom gedurende 1 minuut van het glasmodem af en sluit hem daarna weer aan. Brandt er nog steeds geen POWER lampje? Druk aan de achterkant van het glasmodem het ON/OFF knopje in.

Wat doe je als het LINK lampje niet knippert?

Controleer of je het glasmodem op de juiste wijze hebt aangesloten op de glasaansluiting en of de voorgemonteerde glasvezelkabel goed in de glasvezelconnector zit. Zie: "2.3 Sluit het glasmodem aan op de glasaansluiting" op pagina 10.

Blijft het probleem aanhouden? Bel naar de DELTA Klantenservice via 0118 - 22 55 25.

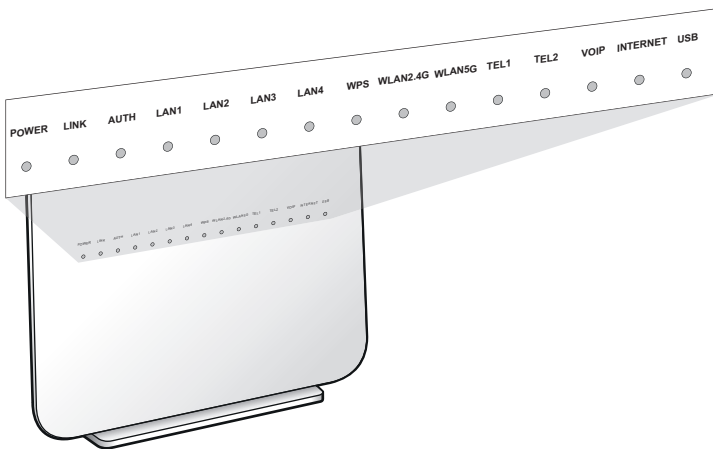

3. Sluit internet aan

Je kunt op twee manieren internet aansluiten:



- Bedraad (vanaf pagina 14).
- Draadloos (vanaf pagina 15).

Tevens kan je de wifi naam/wachtwoord zelf aanpassen (vanaf pagina 17).

3.1 Sluit bedraad internet aan

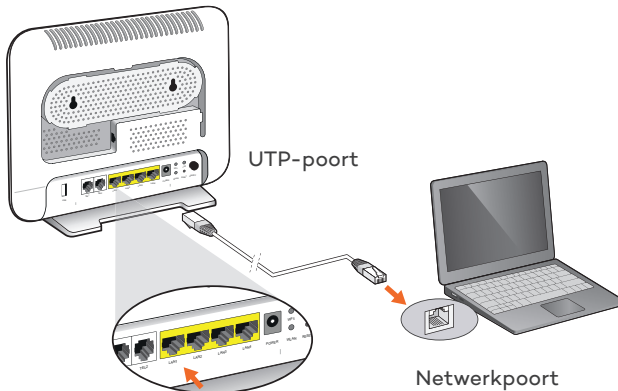
1. Leg een UTP-kabel vanaf het glasmodem naar de plaats waar jouw apparaat staat die je bekabeld wilt aansluiten.



2. Verbind met de UTP-kabel het glasmodem (UTP-poort = een gele LAN-poort) met jouw apparaat die je bekabeld wilt aansluiten (netwerkpport).
3. Wacht enkele seconden tot het icoon voor netwerken op verbonden staat. Bij Windows  en MacOS  vind je deze in de taakbalk (de zichtbaarheid van het icoon is afhankelijk van jouw instellingen).

Jouw apparaat dat je bekabeld wilt aansluiten is verbonden met het glasmodem.

3.2 Sluit draadloos internet aan

Tip

Voor draadloos internet heb je de SSID (wifi-netwerknaam) en WiFi Key ook wel WPA Key genoemd (wifi-wachtwoord) nodig. Deze gegevens vind je op de sticker die op de achterkant van het glasmodem zit. Maak een foto van de sticker. Deze foto kan later gebruikt worden bij het instellen van je wifi-apparaatuur.

Tip

Wat kan je verwachten van de wifi-verbinding?

De wifi in het glasmodem is geschikt voor kleine woningen (1 woonlaag tot 5 meter rondom het glasmodem).

Voor grotere woningen adviseren we om extra wifi-mesh apparatuur in gebruik te nemen. Op onze delta.nl of in de Mijn-omgeving vind je daar meer informatie over.

Stel een nieuw netwerk in voor jouw Windows besturingssysteem (Windows 10)

1. Klik op het icoon voor draadloze netwerken. Deze vind je in de taakbalk naast de klok. De beschikbare draadloze netwerken verschijnen.



2. Klik op het wifi-netwerk (SSID) van het glasmodem om verbinding te maken (zie achterkant van het glasmodem).



3. Klik op *Verbinding maken*.

4. Vul de netwerkbeveiligingssleutel (WiFi Key) in om verbinding te maken (zie achterkant van het glasmodem; hoofdlettergevoelig!).
5. Klik op *Volgende*. Wacht enkele seconden tot het icoon voor draadloze netwerken op verbonden staat.



Jouw computer heeft nu verbinding met het draadloze netwerk.

Stel een nieuw netwerk in voor jouw Mac besturingssysteem (MacOS)

1. Klik op het icoon voor draadloze netwerken. Deze vind je in de taakbalk naast de klok. De beschikbare draadloze netwerken verschijnen.



2. Klik op het wifi-netwerk (SSID) van het glasmodem om verbinding te maken (zie achterkant van het glasmodem).



3. Vul de netwerkbeveiligingssleutel (WiFi Key) in om verbinding te maken (zie achterkant van het glasmodem; hoofdlettergevoelig!).
4. Klik op *Verbind*. Wacht enkele seconden tot het icoon voor draadloze netwerken op verbonden staat.



Jouw Mac heeft nu verbinding met het draadloze netwerk.

3.3 Wijzig de naam en het wachtwoord van jouw wifi-netwerk

De wifi van jouw glasmodem is direct klaar voor gebruik.

Voor jouw veiligheid raden we aan om de wifi-naam en -wachtwoord te wijzigen. Dit doe je als volgt:

1. Open de internet-browser en voer de volgende url in:
<http://192.168.1.254>
2. Log in met de gegevens die onderop het glasmodem staan.
Username: beheer
Password: zie achterkant glasmodem voor het wachtwoord.

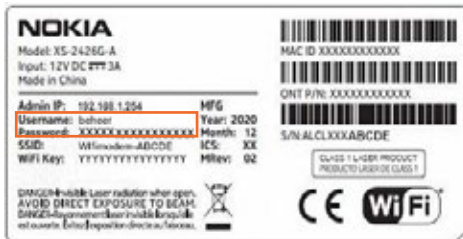

3. Klik vervolgens op [Login](#). Je bent nu ingelogd op jouw glasmodem.
4. Klik in het linkermenu op [Network](#) en vervolgens op [Wireless 2.4GHZ](#).
5. Kies een nieuwe naam voor jouw wifi-netwerk.
SSID Name: kies hier een geschikte wifi-netwerknnaam.
WPA Key: kies hier een nieuw wifi-wachtwoord.



Let op!

Vervang altijd alle wachtwoorden die je ontvangt door een eigen wachtwoord. Gebruik een persoonlijk wachtwoord die voldoet aan de volgende eisen:

- 8-24 karakters
- Minimaal 2 van de 3 karaktertypes: letters, nummers en/of leestekens
- Het eerste karakter is een letter of een nummer
- Wachtwoord is nog niet eerder gebruikt.

6. Klik op *Save*.
7. Klik in het linkermenu op *Network* en vervolgens op *Wireless 5 GHz*.
8. Herhaal stap 5 en 6 voor het 5 GHz-netwerk met hetzelfde wifi-netwerknnaam (*SSID Name*) en hetzelfde wifi-wachtwoord (*WPA Key*).

Jouw netwerk heeft nu een nieuwe netwerknnaam en wachtwoord. Vervolgens kan je jouw wifi-apparaten opnieuw laten verbinden met dit netwerk.

Tip

Schrijf de gewijzigde wifi-netwerknamen en -wachtwoorden op in de onderstaande tabel. Berg deze gegevens uit het zicht van de buitenwereld op in verband met de veiligheid van jouw netwerk.

Inloggen op wifi-modem Gebruikersnaam	Inloggen op wifi-modem Wachtwoord
Netwerknamen (SSID Name)	Wifi-wachtwoord (WPA Key)

4. Sluit de telefoon aan

Heb je een glaspakket met telefonie besteld? Volg dan onderstaande stappen.

Je sluit zo de telefoon aan op het glasmodem. Zorg ervoor dat je een telefoonkabel aanlegt naar de plaats waar de telefoon staat. Is er al een telefoonkabel aangelegd, dan kan je deze blijven gebruiken. Heb je een DECT-telefoon met één of meer draadloze toestellen, sluit de telefoonkabel dan aan op het **basisstation**.

1. Sluit de telefoon met een telefoonkabel aan op het glasmodem via de grijze telefoonpoort genaamd TEL1.

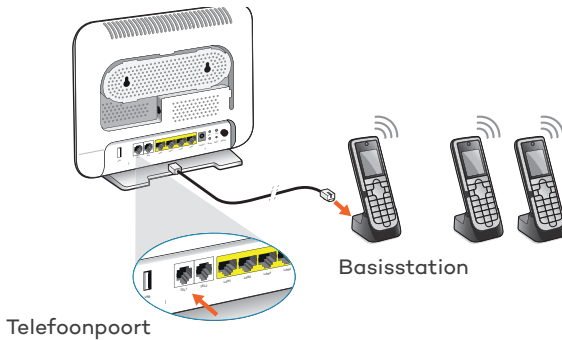

2. Controleer of de telefoon een kiestoon heeft en controleer de verbinding door een bekend nummer te bellen.

Hoor je een kiestoon en kan je bellen? Dan is de telefoon goed aangesloten.

Heeft de telefoon geen kiestoon?

1. Controleer:
 - of het telefoonlampje **VOIP** op het glasmodem brandt.
 - of de telefoonkabel juist is aangesloten op het glasmodem.
2. Controleer opnieuw of de telefoon een kiestoon heeft en controleer de verbinding door een bekend nummer te bellen. Vergeet daarbij niet het netnummer in te toetsen.

Hoor je een kiestoon en kan je bellen? Dan is de telefoon goed aangesloten.

Kan je nog steeds niet bellen?

Neem dan contact op met de DELTA Klantenservice via 0118 - 22 55 25.

Tip

Wanneer je nummerbehoud hebt aangevraagd, wordt deze aanvraag direct na het activeren van de glasdiensten in gang gezet. Het overzetten van het nummer duurt maximaal 1 dag.

5. Sluit de tv-ontvanger aan

Voor televisie via glasvezel leg je een UTP-kabel vanaf het glasmodem naar de plaats waar jouw televisie staat.

1. Steek de UTP-kabel in het glasmodem in één van de 4 gele UTP-poorten.

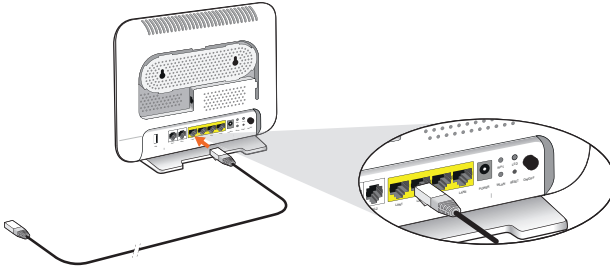

2. Haal de tv-ontvanger uit de doos en plaats deze bij jouw televisie.
3. Verbind de tv-ontvanger met jouw televisie door middel van de meegeleverde HDMI-kabel.

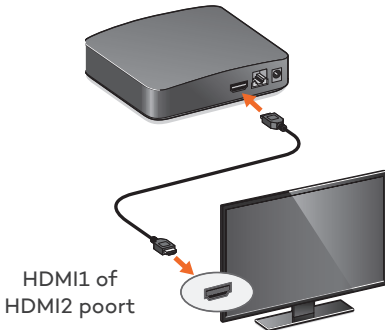

Let op!

Als jouw televisie geen HDMI-aansluiting heeft, neem dan contact op met de DELTA Klantenservice 0118 - 22 55 25.

4. Steek de UTP-kabel die van het glasmodem komt in de tv-ontvanger (A).
5. Sluit de tv-ontvanger aan op het stopcontact. Gebruik hiervoor de meegeleverde adapter (B).

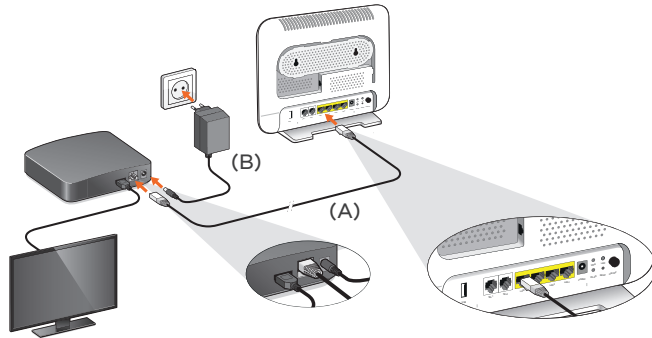

Let op!

De tv-ontvanger start automatisch op. Het lampje aan de voorkant gaat branden. Zet de tv-ontvanger tijdens het opstarten NIET uit.

Het opstarten kan tot 15 minuten duren. Er kunnen automatische updates plaatsvinden. Het standby lichtje knippert dan blauw.

6. Zet jouw televisie aan.
Op de afstandsbediening van jouw televisie vind je een 'Source'-knop. Druk op deze knop en selecteer de juiste ingang van de tv-ontvanger. De keuze van de ingang is afhankelijk van de manier waarop je de ontvanger hebt aangesloten. Kies de juiste bron: *HDMI 1* of *HDMI 2*.

Verschijnt er na het opstarten een tv-programma in beeld?

Gefeliciteerd, je kunt nu televisiekijken en gebruikmaken van de interactieve tv-diensten via glasvezel.

Zie je het beeld niet op jouw televisie? Controleer:

- of je de juiste bron hebt geselecteerd.
- of de UTP-kabel in de juiste poort in het glasmodem is aangesloten.
- of er een directe UTP-kabelverbinding is tussen het glasmodem en de tv-ontvanger.

5.1 Sluit een extra interactieve tv-ontvanger aan

Je kunt een extra interactieve tv-ontvanger aanvragen en aansluiten op jouw glasvezelmodem. Voor het aansluiten van een extra interactieve tv-ontvanger volg je dezelfde stappen als voor jouw eerste interactieve tv-ontvanger.

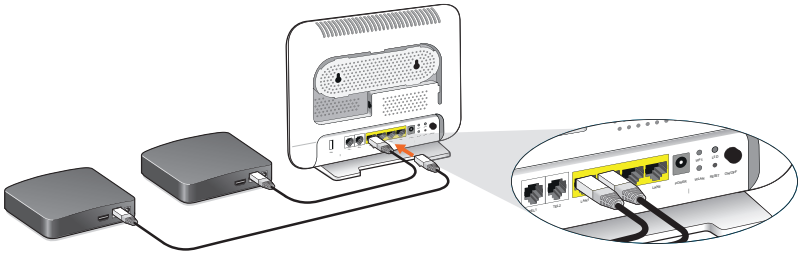

Gefeliciteerd, je hebt de installatie succesvol afgerond.

Veel plezier met jouw Interactieve TV van DELTA.

Contact

Vragen of hulp nodig?

- Hoe stel ik mijn DELTA e-mailadres in op mijn computer, laptop, tablet en telefoon?
- Hoe stel ik mijn voicemail in?
- Hoe kan ik mijn betaalgegevens inzien?
- Hoe verbeter ik mijn draadloze bereik?

Vind het antwoord snel en eenvoudig op deze en al je andere vragen op delta.nl/klantenservice. Hier vind je ook video-uitleg van de veel gestelde vragen. Kun je het antwoord op je vraag niet vinden? Stel je vraag op ons Serviceforum.

Serviceforum

Op delta.nl/forum vind je het Serviceforum. Samen met onze forumleden staan wij voor je klaar om je verder te helpen.

Onze wifi-pagina

Voor al je vragen over wifi ga je naar delta.nl/wifi. Hier staan de veel gestelde vragen en antwoorden over wifi, onze servicevideo's en handige tips en trucs voor het gebruik van wifi.

Klantenservice

Wil je liever een medewerker spreken, dan kun je contact opnemen met onze Klantenservice op telefoonnummer 0118 - 22 55 25.

